

Robinet à papillon centré à étanchéité élastomère AMRING[®]



PS 16 bar :
DN 40 à 200

PS 10 bar :
DN 250 à 1000

Conception selon normes EN 593 et ISO 10631

Applications

- Circuits généraux sur eau, fioul, huile et gaz.
- Ensembliers.
- Sectionnement et régulation dans le domaine de l'eau, en adduction, traitement, distribution, assainissement, irrigation.

Conditions de service

- Température : de -10 °C minimum à +110 °C maximum.
- Pression admissible (PS) :
 - 16 bar : DN 40 à 200 à la température ambiante,
 - 10 bar : DN 250 à 1000 à la température ambiante.

Matériaux

Voir page 2.

Conception standard

- Corps à oreilles de démontage (Type 2) : DN 40 à 600
- Corps à bossages taraudés à faces surélevées (Type 4) : DN 40 à 600
- Corps annulaires à faces planes (Type 1) : DN 650 à 1000
- Corps à brides à faces planes (Type 5) : DN 150 à 1000
- Démontage aval et montage en bout de ligne pour les corps types 2, 4 et 5 possibles.
- Manchette en élastomère pourvue d'une surcompression volumique aux passages d'arbres assurant une parfaite étanchéité d'enceinte.
- Obturateur usiné sphérique garantissant une parfaite étanchéité amont/aval : aucune fuite visible à l'œil nu.
- Ecartement face-à-face suivant normes : ISO 5752 série 20, EN 558-1 série 20.
- Raccordement suivant normes définies page 9.
- Embase de raccordement d'actionnement suivant normes ISO 5211.

- Marquage conforme à la norme EN 19.
- Robinets parfaitement étanches (aucune fuite visible à l'œil nu) dans les deux sens d'écoulement suivant normes : EN 12266-1 taux de fuite A et ISO 5208 catégorie A.
- Conception conforme à la norme EN 593.
- Exempt d'amiante, de CFC, de PCB et de toute substance altérant l'adhérence de la peinture.
- Corps revêtus d'une peinture polyuréthane épaisseur 80 µm, couleur bleu clair réf. RAL 5012 conforme aux spécifications du marché de l'eau.
- Obturateurs en fonte à graphite sphéroïdal revêtus d'une peinture époxy marron RAL 8012, agréée eau potable.
- Les robinets sont conformes aux exigences de sécurité de l'annexe I de la Directive Equipements Sous Pression 97/23/EC (DESP) pour les liquides du groupe 1 et les fluides du groupe 2.

Variantes standards

- Actionneur pneumatique ACTAIR / DYNACTAIR
- Actionneur électrique ACTELEC
- Contact de fin de course AMTROBOX
- Positionneur AMTRONIC / SMARTRONIC

Documentations complémentaires

- Choix de l'actionneur 8450.11/.-90
- Instructions de service 8417.8/.-20

Indications à fournir à la commande

- Robinet BOAX-B suivant livret technique 8409.11/.-20.
- Diamètre nominal.
- Conditions de service :
 - Fluide véhiculé,
 - Pression,
 - Débit,
 - Température.
- Raccordement.
- Actionnement.



Matériaux

Corps	Code KSB
Type 2 : Fonte à graphite sphéroïdal JS 1030 DN 40 à 600	3g
Type 4 : Fonte à graphite sphéroïdal JS 1030 DN 40 à 600	3g
Type 1 : Fonte à graphite sphéroïdal JS 1030 / ASTM A536 gr. 60.40.18 DN 650 à 1000	3g
Type 5 : Fonte à graphite sphéroïdal JS 1030 / ASTM A536 gr. 60.40.18 DN 200 à 1000	3g
Arbre - Axe	Code KSB
Acier inoxydable 1.4029 (13 % Cr) DN 40 à 1000	6k
Obturateur	Code KSB
Fonte à graphite sphéroïdal JS 1030 DN 40 à 1000	3g
Acier inoxydable 1.4308 / ASTM A351 gr.CF8 DN 40 à 1000	6g
Manchette AMRING®	Code KSB
E.P.D.M agréé eau potable (Température : de -10 °C minimum à +110 °C maximum)	XC
Nitrile haute teneur (Température : de -5 °C minimum à +90 °C maximum)	K

Tenue au vide

DN	NPS	Montage de la manchette	Pression minimale (en bar absolu)	Tenue au vide
				Température maximale
40 à 300	1 ½ à 12	non collée (standard)	$1,33 \cdot 10^{-5}$ (10^{-2} torr)	90° C
350 à 1000	14 à 40	non collée (standard)	0,3 bar	90° C
		collée (option)	$1,33 \cdot 10^{-5}$ (10^{-2} torr)	80° C

Construction

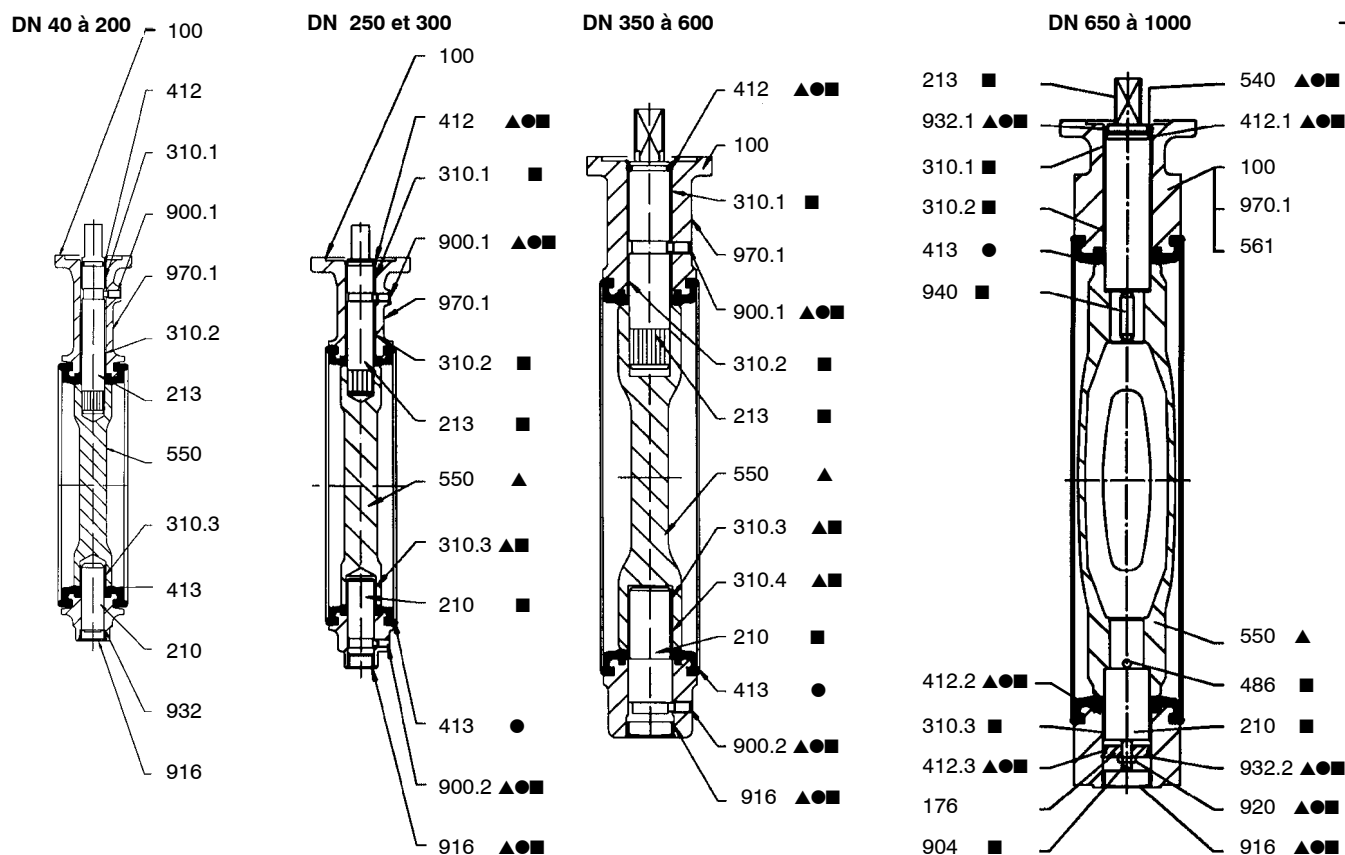

● Kit de rechange manchette ▲ Kit de rechange obturateur ■ Kit de rechange arbre

Repère	Désignation	DN	Matériaux
100	Corps	40 à 1000	Se référer au paragraphe matériaux page 2
176	Fond	650 à 1000	Acier
210	Axe	40 à 1000	Acier inoxydable
213	Arbre de manœuvre	40 à 1000	Acier inoxydable
310.1	Palier lisse	40 à 1000	PTFE chargé sur support acier
310.2	Palier lisse	40 à 1000	PTFE chargé sur support acier
310.3	Palier lisse	40 à 1000	PTFE chargé sur support acier
310.4	Palier lisse	350 à 600	PTFE chargé sur support acier
412	Joint torique	40 à 600	Nitrile
412.1	Joint torique	650 to 1000	Nitrile
412.2	Joint torique	650 à 1000	Nitrile
412.3	Joint torique	650 à 1000	Nitrile
413	Manchette	40 à 1000	Se référer au paragraphe matériaux page 2
486	Bille	650 à 1000	Acier inoxydable
540	Douille	650 à 1000	Acétal
550	Obturateur	40 à 1000	Se référer au paragraphe matériaux page 2
561	Clou cannelé	650 à 1000	Acier inoxydable
900.1	Vis anti-éjection	40 à 600	Acier inoxydable
900.2	Vis anti-éjection	250 à 600	Acier inoxydable
904	Vis de réglage	650 à 1000	Acier
916	Bouchon	40 à 1000	Polyéthylène
920	Ecrou	650 à 1000	Acier
932	Bague autobloquante	40 à 200	Acier
932.1	Jonc	650 à 1000	Acier
932.2	Jonc	650 à 1000	Acier
940	Clavette	650 à 1000	Acier
970.1	Plaqué d'identité	40 à 600 650 à 1000	Polyester + adhésif Acier inoxydable

Pour commander un kit de pièces de rechange, communiquer la codification commerciale du robinet indiquée sur la plaque d'identité.

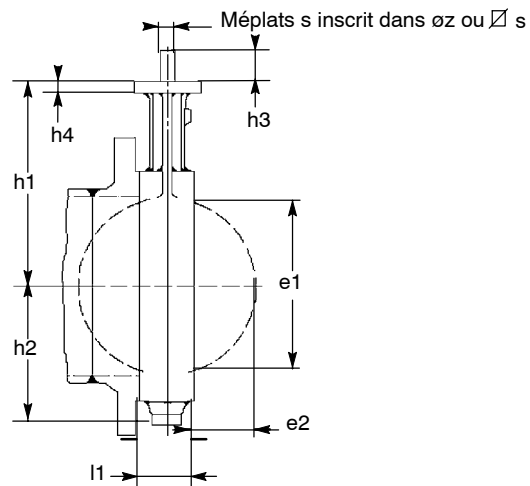
Encombremements

mm

DN	NPS	Face à face l1	Embase suivant ISO 5211		Sortie arbre méplat			Sortie arbre carré		Débattement obturateur			
			h1	h2	n°	h4	s	øz	h3	∅ s	h3	e1	e2
40	1 1/2	33	105	51	F05	10	11	14	24			32	4
50	2	43	109	55	F05	10	11	14	24			33	4
65	2 1/2	46	136	67	F05	10	11	14	24			55	11
80	3	46	142	73	F05	10	11	14	24			71	17
100	4	52	163	92	F05	10	14	18	24			90	23
125	5	56	176	105	F05	10	14	18	30			119	35
150	6	56	194	120	F07	12	14	18	30			144	46
200	8	60	222	150	F07	12	19	25	35			196	69
250	10	68	255	194	F10	15	19	25	35			249	92
300	12	78	282	226	F12	18	22	28	40			297	111
350	14	78	335	269	F12	23				25	45	326	127
400	16	102	380	298	F14	23				36	55	370	140
450	18	114	410	329	F14	23				36	55	422	160
500	20	127	440	359	F14	27				36	55	470	178
600	24	154	495	439	F16	27				50	65	566	215
650	26	165	535	451	F16	26				50	65	620	235
700	28	165	560	482	F16	26				50	65	671	260
750	30	190	590	513	F16	26				50	65	717	273
800	32	190	615	546	F16	26				50	65	769	298
900	36	203	665	588	F25	30				60	80	869	341
1000	40	216	735	646	F25	30				60	80	970	385

Caractéristiques hydrauliques

DN	NPS	Coefficient de débit à pleine ouverture		Zéta
		Kvo	Cvo	
40	1 ½	53	62	1,46
50	2	133	154	0,56
65	2 ½	240	280	0,49
80	3	410	475	0,39
100	4	655	760	0,37
125	5	900	1 044	0,48
150	6	1 800	2 090	0,25
200	8	3 550	4 120	0,20
250	10	7 350	8 453	0,12
300	12	9 100	10 465	0,16
350	14	11 200	12 880	0,19
400	16	14 800	17 020	0,19
450	18	19 700	22 655	0,17
500	20	25 000	28 750	0,16
550	22	31 700	36 455	0,15
600	24	36 400	41 860	0,16
650	26	37 700	43 730	0,20
700	28	47 500	55 100	0,17
750	30	51 500	59 740	0,19
800	32	63 500	73 660	0,16
900	36	84 700	98 250	0,15
1000	40	108 500	125 860	0,14

Couples de manœuvre*

DN	NPS	Couples de manœuvre* (en Nm)		
		10 bar (lubrifié)	10 bar (non lubrifié)	16 bar (lubrifié)
40	1 ½			10
50	2			20
65	2 ½			30
80	3			40
100	4			60
125	5			80
150	6			130
200	8			170
250	10	220	330	
300	12	380	520	
350	14	500	720	
400	16	650	980	
450	18	800	1 200	
500	20	1 000	1 500	
600	24	1 400	2 100	
650	26	1 700	3 200	
700	28	2 000	3 600	
750	30	2 300	3 900	
800	32	2 600	4 000	
900	36	3 400	5 000	
1000	40	4 100	6 000	

* Le coefficient de sécurité pour définir l'actionneur approprié est inclus dans la valeur du couple.

Commande manuelle

Le choix de l'actionneur en milieu lubrifié proposées ci-dessous sont données à titre d'exemple pour les vitesses maximales de référence indiquées dans le tableau ci-après.

En fonction des conditions de service et des caractéristiques hydrauliques du circuit, des vitesses supérieures peuvent être admises et donc d'autres choix de l'actionneur peuvent être proposés : nous consulter.

Commande manuelle - Poignée CR - DN 40 à 300

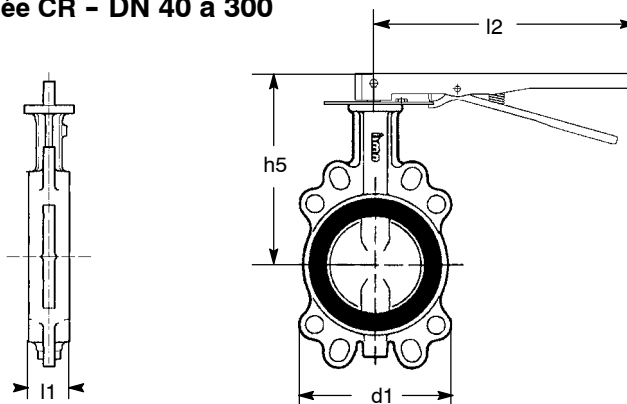

DN		Commande par poignée CR					
mm	NPS	l1	d1	l2	h5	Poids* (kg)	
						Corps à oreilles de démontage (T2)	Corps à bossages taraudés (T4)
40	1 ½	33	108	CR 165	157	1,5	2,3
50	2	43	118		162	1,8	2,8
65	2 ½	46	132		188	2,5	3,3
80	3	46	138		194	3,1	4,8
100	4	52	150	CR 230	215	4,7	5,8
125	5	56	234	CR 300	249	6,1	9,5
150	6	56	260		266	8,3	11,5
200	8	60	322	CR 510**	305	13,5	27,0
250	10	68	394		338	19,4	42,0
300	12	78	462		365	33,0	49,0

* Les poids indiqués sont ceux du robinet et de la poignée.

** Uniquement en milieu lubrifié

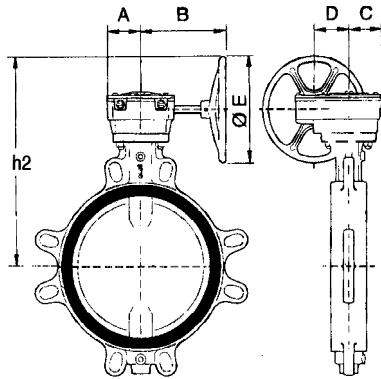
Démultiplicateurs manuels MN et MR - version 10 bar

DN	NPS	Vitesse maxi (m/s)	Actionneur	A (mm)	B (mm)	C (mm)	D (mm)	Ø E (mm)	h2 (mm)	Poids (kg)
Milieu lubrifié										
250	10	3,0	MN 25	64	202	60	50	225	361	2,3
300	12		MN 40	70	225	60	60	225	422	3,4
350	14		MN 80	90	245	70	75	225	483	4,6
400	16								538	
450	18	557								
500	20	2,5	MR 100	86	233	88	88	350	677	15,0
600	24	2,0	MR 200	120	270	108	117	350	743	24,0
650	26								783	
700	28								808	
750	30								860	
800	32	1,5	MR 400	229	332	115	125	350	885	58,0
900	36								898	
1000	40								1 005	
Milieu non lubrifié										
250	10	3,0	MN 40	70	225	60	60	225	393	3,4
300	12		MN 80	90	245	70	75	225	429	4,6
350	14								483	
400	16								617	
450	18	2,5	MR 200	120	270	108	117	350	658	24,0
500	20								688	
600	24								743	
650	26								805	
700	28	2,0	MR 400	229	332	115	125	350	830	58,0
750	30								860	
800	32								885	
900	36								1074	
1000	40	1,5	MR 600	271	511	155	140	600	1144	105,0

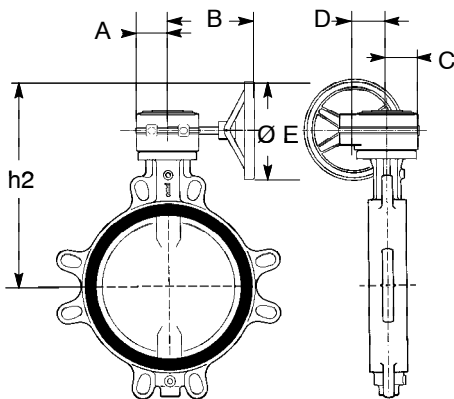
Démultiplicateurs manuels MN - version 16 bar

DN	NPS	Vitesse maxi (m/s)	Actionneur	A (mm)	B (mm)	C (mm)	D (mm)	Ø E (mm)	h2 (mm)	Poids (kg)
40	1 1/2	3,0	MN 12	49	135	42	40	140	203	1,6
50	2								208	
65	2 1/2								234	
80	3								240	
100	4								261	
125	5								275	
150	6								338	
200	8	366	2,3							
Milieu non lubrifié										
250	10	3,0	MN 25	64	202	60	50	225	361	2,3

Variantes standard

Actionneur électrique ACTELEC

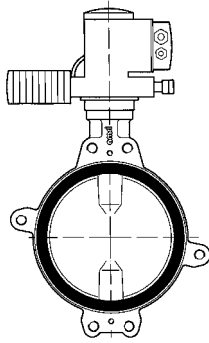

**Positionneur
AMTRONIC / SMARTRONIC**

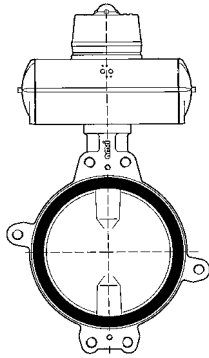

Actionneur pneumatique ACTAIR / DYNACTAIR

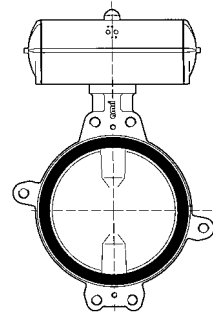

**Contact de fin de course
AMTROBOX**

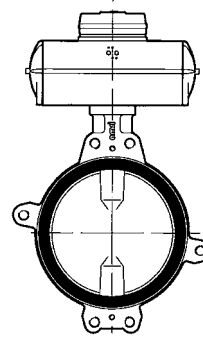

Raccordements

Les robinets BOAX®-B peuvent être montés entre les raccords ci dessous (Autres types de raccordement sur demande).

- EN 1092 PN 10 et 16
- ASME B16-1 cl.125 et B16-5 cl. 150

Corps à oreilles de démontage - Type 2

DN	NPS	Raccordement			
		EN 1092		ASME	
		PN 10	PN 16	B16.1 cl. 125	B 16.5 cl. 150
40	1 ½	✓	✓	✓	✓
50	2	✓	✓	✓	✓
65	2 ½	✓	✓	✓	✓
80	3	✓	✓	✓	✓
100	4	✓	✓	✓	✓
125	5	✓	✓	✓	✓
150	6	✓	✓	✓	✓
200	8	✓▲	✓	✓▲	✓▲
250	10	✓▲	✓	✓	✓
300	12	✓	✓	✓	✓
350	14	✓	✓	✓	✓
400	16	✓	✓	✓	✓
450	18	✓	✓	✓	✓
500	20	✓	✓	✓	✓
600	24	✓	✓	✓	✓

Montage possible

Intercaler une rondelle entre l'écrou et la nervure du robinet

Corps à bossages taraudés à faces décalées - Type 4

DN	NPS	Raccordement			
		EN 1092		ASME	
		PN 10	PN 16	B16.1 cl. 125	B 16.5 cl. 150
40	1 ½	✓	✓	✓	✓
50	2	✓	✓	✓	✓
65	2 ½	✓	✓	✓	✓
80	3	✓	✓	✓	✓
100	4	✓	✓	✓	✓
125	5	✓	✓	✓	✓
150	6	✓	✓	✓	✓
200	8	✓	✓	✓	✓
250	10	✓	✓	✓	✓
300	12	✓	✓	✓	✓
350	14	✓	✓	✓	✓
400	16	✓	✓	✓	✓
450	18	✓	✓	✓	✓
500	20	✓	✓	✓	✓
550	22				
600	24	✓	✓	✓	✓

Montage possible

Raccordement non défini par la norme

Corps à brides à faces planes - Type 5

DN	NPS	Raccordement			
		EN 1092		ASME	
		PN 10	PN 16	B16.1 cl. 125	B 16.5 cl. 150
150	6	✓	✓	✓	✓
200	8	✓	✓	✓	✓
250	10	✓	✓	✓	✓
300	12	✓	✓	✓	✓
350	14	✓	✓	✓	✓
400	16	✓	✓	✓	✓
450	18	✓	✓	✓	✓
500	20	✓	✓	✓	✓
600	24	✓	✓	✓	✓
650	24				
700	28	✓●	✓●		
750	30			✓●	
800	32	✓●	✓●		
900	36	✓●	✓●	✓●	
1000	40	✓●	✓●		

 Montage possible

 ● Montage à brides autorisé

 Raccordement non défini par la norme

Montage bout de ligne et démontage aval

Les robinets BOAX®-B Types 2, 4 et 5 se montent entre brides, par tirants, sans joints de bride.

Ils sont bi-directionnels et peuvent être installés dans n'importe quelle position.

Le montage en bout de ligne et démontage aval à température ambiante des robinets de fabrication standard est limité aux DN et à la pression différentielle (ΔPS) suivant le tableau ci-dessous :

Gaz ou liquides*		Liquides*	
dangereux**	non dangereux**	dangereux**	non dangereux**
Tous DN : non autorisé	DN ≤ 200 : $\Delta PS = 10$ bar max. DN 250 à 1000 $\Delta PS = 7$ bar max.	DN ≤ 200 : $\Delta PS = 10$ bar max. DN 250 à 1000 $\Delta PS = 7$ bar max.	DN ≤ 200 : $\Delta PS = 10$ bar max. DN 250 à 1000 $\Delta PS = 7$ bar max.

* Sont considérés comme liquides, les fluides dont la pression de vapeur à la température maximale admissible est inférieure ou égale à 0,5 bar au dessus de la pression atmosphérique normale (1013 mbar).

** Fluide dangereux et non dangereux selon la classification de la DESP.

NOTA : Un robinet installé au bout d'une tuyauterie avec une contre bride pleine à l'aval n'est pas à considérer comme montage bout de ligne.

Démontage aval

Phase de démontage aval :
En opérant successivement sur chacun des tirants diamétralement opposés.

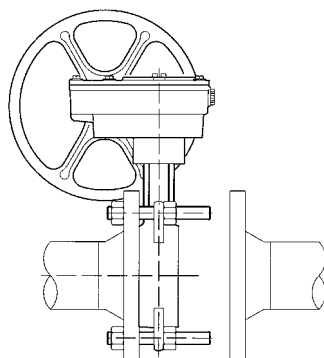
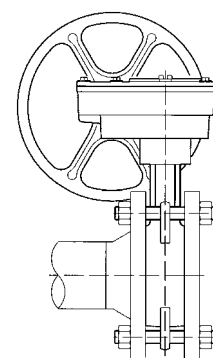
Montage en bout de ligne

Boulonnerie et poids pour corps annulaire - Type 1

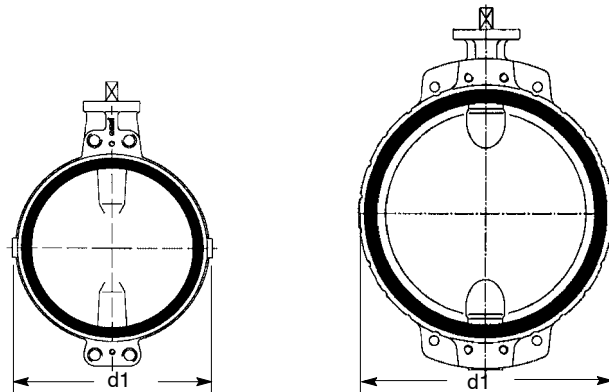

Les dessins ne sont pas la représentation exacte de nos fabrications (nombre d'oreilles trous taraudés/trous lisses)

$$L = l1 + 2e + 2f$$

L : Longueur mini des tirants

l1 : épaisseur du robinet

e : épaisseur de la bride
(définition client)

f : épaisseur de l'écrou

+ dépassement normalisé du tirant

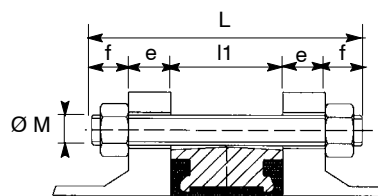

$$A = e + X$$

A : Longueur maxi des vis

X : Implantation maxi des vis

B : Longueur filetée > A-e

e : épaisseur de la bride
(définition client)

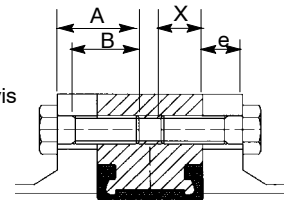

NOTA : La boulonnerie ne fait pas partie de notre fourniture standard

mm

DN	NPS	d1	l1	EN 1092 PN 10				EN 1092 PN 16				ASME B16-5 cl. 150				Poids kg			
				ØM	Tirant*		Vis		ØM	Tirant*		Vis		UNC	Tirant*		Vis		
					f	Nb	X	Nb**		f	Nb	X	Nb**		f		Nb	X	Nb**
650	26	745	165										1"1/4	38	20	25	4	270	
700	28	795	165	M27	32	20	30	4	M33	38	20	25	4	1"1/4	38	24	25	4	315
750	30	853	190											1"1/4	38	24	33	4	380
800	32	903	190	M30	35	20	33	4	M36	42	20	36	4	1"1/2	45	24	29	4	475
900	36	1111	203	M30	35	24	33	4	M36	42	24	36	4	1"1/2	45	28	29	4	545
1000	40	1118	216	M33	38	24	36	4	M39	45	24	29	4	1"1/2	45	32	35	4	670

* Quantité écrou = quantité tirants x 2

** Nombre de vis par face

Boulonnerie et poids pour corps à oreilles de démontage - Type 2

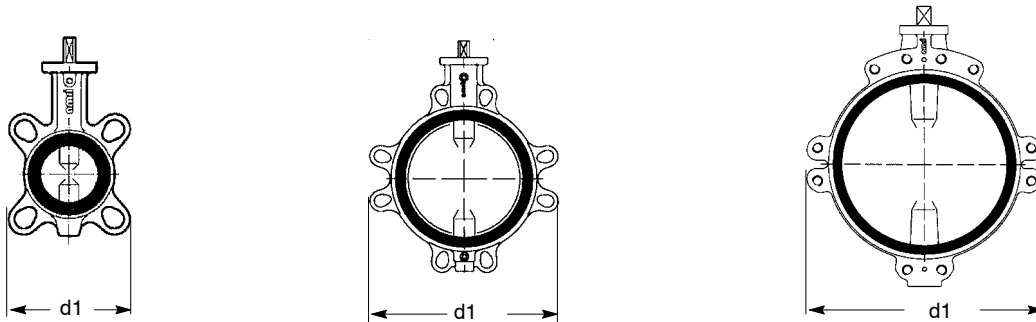

Les dessins ne sont pas la représentation exacte de nos fabrications (nombre d'oreilles trous taraudés/trous lisses)

$$L = l1 + 2e + 2f$$

- L : Longueur mini des tirants
 l1 : Largeur du robinet
 e : Epaisseur de la bride
 (définition client)
 f : Epaisseur de l'écrou
 + dépassement normalisé du tirant

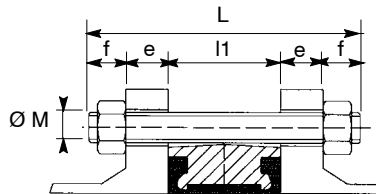

$$A = e + X$$

- A : Longueur maxi des vis
 X : Implantation maxi des vis
 B : Longueur fileté > A-e
 e : Epaisseur de la bride
 (définition client)

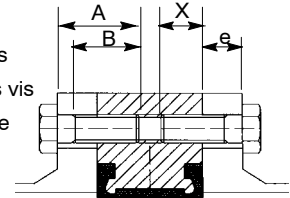

NOTA : La boulonnerie ne fait pas partie de notre fourniture standard

mm

DN	NPS	d1	l1	EN 1092 PN 10				EN 1092 PN 16				ASME B16-5 cl. 150				Poids kg			
				ØM	Tirant *	Vis		ØM	Tirant*	Vis		UNC	Tirant*	Vis					
					f	Nb	X	Nb**		f	Nb	X	Nb**		f	Nb	X	Nb**	
40	1 1/2	108	33	M16	20	4			M16	20	4			1/2"	17	4			1,1
50	2	118	43	M16	20	4			M16	20	4			5/8"	20	4			1,3
65	2 1/2	132	46	M16	20	4			M16	20	4			5/8"	20	4			1,9
80	3	138	46	M16	20	8			M16	20	8			5/8"	20	4			2,5
100	4	150	52	M16	20	8			M16	20	8			5/8"	20	8			3,9
125	5	234	56	M16	20	8			M16	20	8			3/4"	24	8			4,7
150	6	260	56	M20	24	8			M20	24	8			3/4"	24	8			6,9
200	8	322	60	M20	24	8			M20	24	12			3/4"	24	8			10,5
250	10	394	68	M20	24	12			M24	29	12			7/8"	29	12			16,4
300	12	462	78	M20	24	12			M24	29	12			7/8"	29	12			30
350	14	538	78	M20	24	10	20	6	M24	29	10	24	6	1"	32	6	27	6	60
400	16	604	102	M24	29	10	24	6	M27	32	10	27	6	1"	32	10	27	6	80
450	18	656	114	M24	29	14	24	6	M27	32	14	27	6	1 1/8"	35	10	30	6	110
500	20	716	127	M24	29	12	24	8	M30	35	12	30	8	1 1/8"	35	12	30	8	145
600	24	836	154	M27	32	10	27	10	M33	38	10	33	10	1 1/4"	38	10	32	10	220

* Quantité écrou = quantité tirants x 2

** Nombre de vis par face

Boulonnerie et poids pour corps à bossages taraudés à faces surélevées type 4

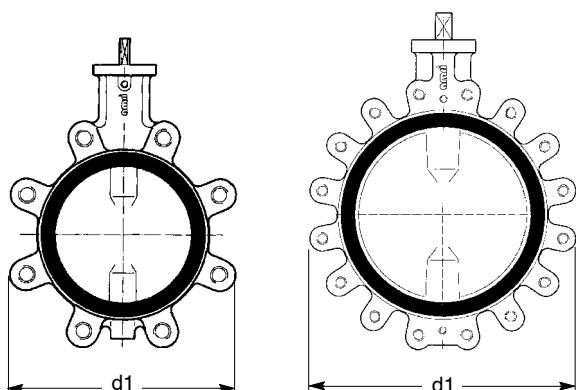

$$A = e + X$$

A : Longueur maxi des vis
 X : Implantation maxi des vis
 B : Longueur filetée > A-e
 e : Epaisseur de la bride
 (définition client)

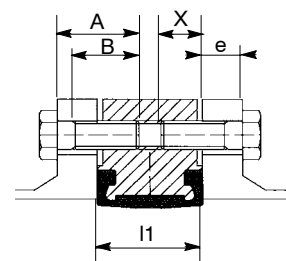

Les dessins ne sont pas la représentation exacte de nos fabrications (nombre d'oreilles)

NOTA : La boulonnerie ne fait pas partie de notre fourniture standard

mm

DN	NPS	d1	l1	EN 1092 PN 10				EN 1092 PN 16				ASME B16-5 cl. 150				Poids kg			
				Tirant*		Vis		Tirant*		Vis		Tirant*		Vis					
				ØM	f	Nb	X	Nb**	ØM	f	Nb	X	Nb**	UNC	f	Nb	X	Nb**	
40	1 1/2	108	33	M16			14	4	M16			14	4	1/2"			14	4	2,0
50	2	120	43	M16			18	4	M16			18	4	5/8"			18	4	2,5
65	2 1/2	134	46	M16			20	4	M16			20	4	5/8"			20	4	3,0
80 (1)	3	140	46											5/8"			20	4	4,0
80 (2)	3	178	46	M16			20	8	M16			20	8						4,5
100	4	210	52	M16			22	8	M16			22	8	5/8"			22	8	5,5
125	5	236	56	M16			22	8	M16			22	8	3/4"			23	8	9
150	6	260	56	M20			26	8	M20			26	8	3/4"			26	8	11
200 (3)	8	312	60	M20			26	8						3/4"			26	8	24
200 (4)	8	322	60						M20			26	12						25
250	10	396	68	M20			26	12	M24			29	12	7/8"			28	12	39
300	12	466	78	M20			26	12	M24			30	12	7/8"			28	12	46
350 (1)	14	510	78											1"			30	12	62
350 (2)	14	530	78	M20			26	16	M24			30	16						70
400	16	598	102	M24			31	16	M27			34	16	1"			34	16	101
450 (1)	18	622	114											1 1/8"			37	16	122
450 (2)	18	654	114	M24			31	20	M27			34	20						139
500	20	708	127	M24			31	20	M30			37	20	1 1/8"			37	20	179
550	22	774	154											1 1/4"			39	20	233
600	24	822	154	M27			36	20	M33			42	20	1 1/4"			42	20	256

* Quantité écrou = quantité tirants x 2

** Nombre de vis par face

- (1) Montage entre brides ASME B16-5 cl. 150.
 (2) Montage entre brides EN 1092 PN 10, PN 16.
 (3) Montage entre brides EN 1092 PN 10, ASME B16-5 cl. 150.
 (4) Montage entre brides EN 1092 PN 16.

Boulonnerie et poids pour corps à brides à faces planes - Type 5

DN 150 à 600

Montage à bride non autorisé

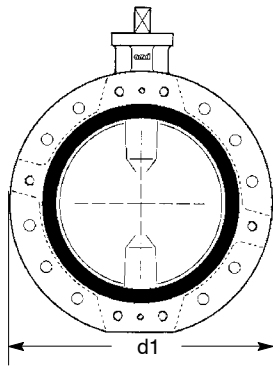
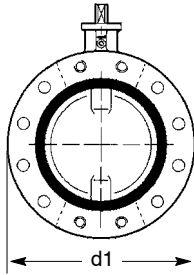

Montage entre brides - DN 200 à 600

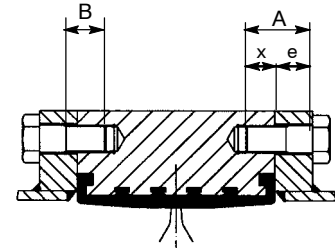
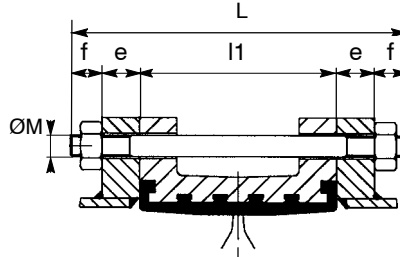

$$L = l1 + 2e + 2f$$

- L : Longueur mini des tirants
- l1 : épaisseur du robinet
- e : épaisseur de la bride
(définition client)
- f : Epaisseur de l'écrou
+ dépasement normalisé du tirant

$$A = e + X$$

- A : Longueur maxi des vis
- X : Implantation maxi des vis
- B : Longueur filetée > A-e
- e : épaisseur de la bride
(définition client)

Les dessins ne sont pas la représentation exacte de nos fabrications (nombre de trous taraudés/lisses).

NOTA : La boulonnerie ne fait pas partie de notre fourniture standard

mm

DN	NPS	ød1	l1	EN 1092 PN 10				EN 1092 PN 16				ASME B16-1 cl. 125 ASME B16-5 cl. 150				Poids kg			
				Tirant*		Vis		Tirant*		Vis		Tirant*		Vis					
				ØM	f	Nb	X	Nb**	ØM	f	Nb	X	Nb**	UNC	f		Nb	X	Nb**
150	6	298	56	M20	24	4	20	4	M20	24	4	16	4	3/4"	24	4	20	4	11
200	8	343	60	M20	24	4	20	4	M20	24	8	16	4	3/4"	24	4	20	4	23
250	10	406	68	M20	24	8	20	4	M24	29	8	24	4	7/8"	29	8	24	4	40
300	12	483	78	M20	24	6	20	6	M24	29	6	24	6	7/8"	29	6	24	6	60
350	14	533	78	M20	24	10	20	6	M24	29	10	24	6	1"	32	6	27	6	80
400	16	597	102	M24	29	10	24	6	M27	32	10	27	6	1"	32	10	27	6	105
450	18	640	114	M24	29	14	24	6	M27	32	14	27	6	1 1/8"	35	10	30	6	130
500	20	715	127	M24	29	12	24	8	M30	35	12	30	8	1 1/8"	35	12	30	8	180
600	24	840	154	M27	32	10	27	10	M33	38	10	33	10	1 1/4"	38	10	32	10	260

* Quantité écrou = quantité tirants x 2

** Nombre de vis par face

Boulonnerie et poids pour corps à brides à faces planes - Type 5

DN 650 à 1000

Montage à bride autorisé pour une pression maximale différentielle de 10 bar

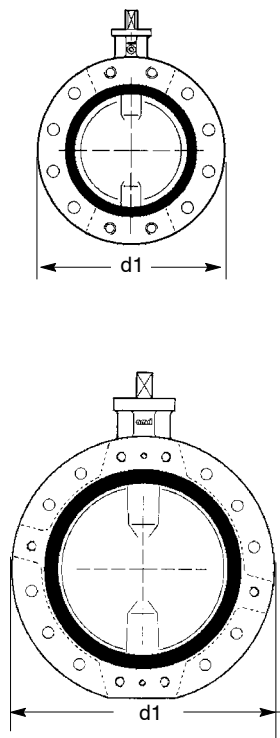

Montage entre brides - DN 650 à 1000

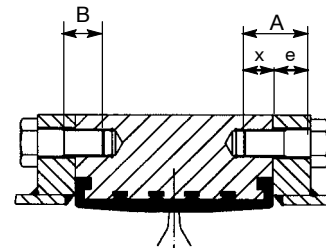
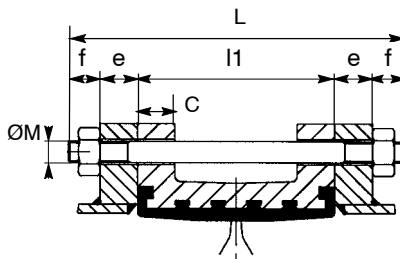

$$L = l1 + 2e + 2f$$

- L : Longueur mini des tirants
 l1 : Largeur du robinet
 e : Epaisseur de la bride
 (définition client)
 f : Epaisseur de l'écrou
 + dépasement normalisé du tirant

$$A = e + X$$

- A : Longueur maxi des vis
 X : Implantation maxi des vis
 B : Longueur fileté > A-e
 e : Epaisseur de la bride
 (définition client)

Montage à brides - DN 650 à 1000

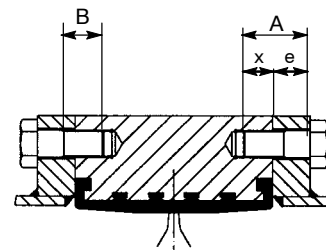
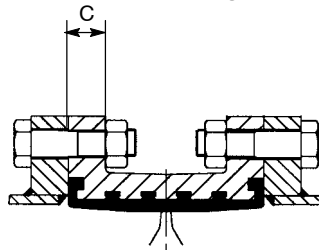

Définition de la boulonnerie : Nous consulter.

Les dessins ne sont pas la représentation exacte de nos fabrications (nombre de trous taraudés/lisses).

NOTA : La boulonnerie ne fait pas partie de notre fourniture standard

mm

DN	NPS	ød1	l1	C	EN 1092 PN 10					EN 1092 PN 16					ASME B16-1 cl. 125 ASME B16-5 cl. 150					Poids kg
					Tirant*		Vis			Tirant*		Vis			Tirant*		Vis			
					ØM	f	Nb	X	Nb**	ØM	f	Nb	X	Nb**	UNC	f	Nb	X	Nb**	
650	26	869 (2)	165	31,0											1"1/4	38	20	25	4	305
700	28	895 (1)	165	32,5	M27	32	20	27	4											330
700	28	925 (2)	165	32,5						M33	38	20	25	4	1"1/4	38	24	25	4	350
750	30	985 (2)	190	33,5											1"1/4	38	24	33	4	350
800	32	1 015 (1)	190	35,0	M30	35	20	30	4											505
800	32	1 075 (2)	190	35,0						M36	42	20	36	4	1"1/2	45	24	29	4	525
900	36	1 115 (1)	203	37,5	M30	35	24	30	4											590
900	36	1 160 (2)	203	37,5						M36	42	24	36	4	1"1/2	45	28	29	4	620
1000	40	1 230 (1)	216	40,0	M33	38	24	33	4											740
1000	40	1 275 (2)	216	40,0						M39	45	24	29	4	1"1/2	45	32	35	4	780

* Quantité écrou = quantité tirants x 2

** Nombre de vis par face

(1) Montage entre brides EN 1092 PN 10.

(2) Montage entre brides EN 1092 PN 16, ASME B 16-1 cl. 125.

Cotes de bridage

Les robinets BOAX® -B sont conçus pour être installés sans joint de bride entre tous les types de brides et tous les raccords couramment utilisés. La manchette élastomère assure directement l'étanchéité aux brides. Il est indispensable de vérifier la compatibilité du raccordement avec les limites définies dans le tableau ci-dessous.

Les cotes de bridage indiquées dans le tableau ci-dessous sont valables pour tous les Types de corps.

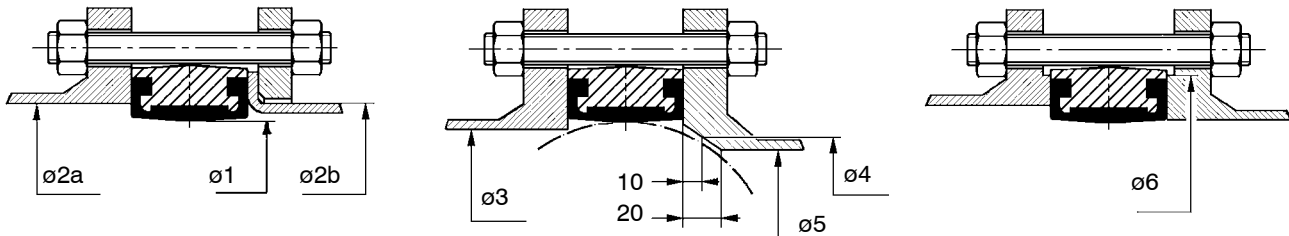

- $\varnothing 2a$ et $\varnothing 3$: diamètre sur la face d'appui de la bride.
- $\varnothing 2b$: diamètre extérieur de l'embout à souder du collet avec contre bride tournante suivant normes DIN 2642 et NFE 29-251.

mm

DN	NPS	ø optimal	ø maxi toléré		ø mini toléré sur la face de la bride	ø mini à 10 mm de la face de la bride	ø mini à 20 mm de la face de la bride	ø mini toléré de l'épaulement des brides à face surélevée
			ø1	ø2a				
40	1 1/2	40	54	49	32	---	---	77
50	2	49	63	61	33	---	---	86
65	2 1/2	65	80	77	55	13	---	107
80	3	77	93	89	71	50	---	121
100	4	96	116	115	90	74	40	141
125	5	123	141,5	140	119	107	87	171
150	6	146	170,5 *	169	144	134	120	196
200	8	196	222 *	220	196	189	178	250
250	10	249	276,5 *	273	249	243	234	306
300	12	298	327,5 *	324	297	291	283	358
350	14	330	361	356	326	321	314	399
400	16	380	412	407	370	366	358	452
450	18	430	463	457	422	416	409	505
500	20	480	515	508	470	464	457	558
600	24	580	617	610	566	560	554	664
650	26	630	668		620	614	608	723
700	28	680	718		671	666	660	773
750	30	680	718		671	666	660	773
800	32	780	820		769	764	758	880
900	36	880	924		869	864	859	987
1000	40	980	1 027		970	965	960	1 094

* Vérifier que le corps est bien centré entre les tirants

NOTA :

Le montage direct sur bride revêtue caoutchouc et avec joint de dilatation n'est pas autorisé.
Nous consulter.

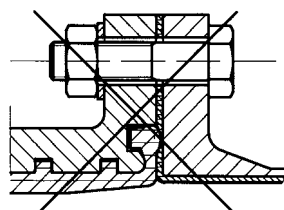

Bride revêtue caoutchouc

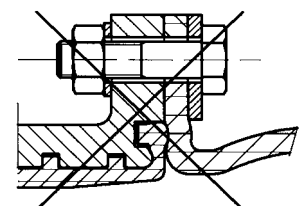

Joint de dilatation

Les avantages en un seul coup d'œil

